

QUALITÄT AUS EIGENER PRODUKTION

QUALITÄT AUS EIGENER PRODUKTION

Die Zauntore von VM Fences stehen für höchste Stabilität, Langlebigkeit und ein attraktives Preis-Leistungs-Verhältnis. In unserer modernen, hochautomatisierten Produktionsstätte in Almelo (NL) stellen wir Rahmen und Pfosten vollständig in Eigenregie her. Auch werden die Zauntore in unserem eigenen Werk pulverbeschichtet - für optimalen Schutz und ein hochwertiges Finish. So behalten wir die volle Kontrolle über den gesamten Fertigungsprozess - von der Auswahl hochwertiger Rohstoffe bis zur präzisen Endverarbeitung. Dank unserer internen Fertigung garantieren wir gleichbleibend hohe Qualität und kurze Lieferzeiten.

VM FENCES - IHRE ZUVERLÄSSIGE WAHL FÜR LANGLEBIGE UND SOLIDE ZAUNLÖSUNGEN.

Wir kennen und lieben Stahl. Ein starkes international ausgerichtetes Familienunternehmen dessen Wurzeln beinahe ein Jahrhundert zurückreichen. In diesem Jahrhundert haben wir uns von einem Stahlbauunternehmen zu einem der weltweit größten Lieferanten von Armierungsprodukten und Zaunmatten entwickelt.

Aber wir haben es nicht dabei belassen. Die heutige wachsende Nachfrage nach maßgeschneiderten Zaunsystemen hat uns angeregt ein volles Serviceprogramm ins Leben zu rufen um eine perfekte Antwort auf die aktuellen

Marktbedürfnisse bieten zu können. Das Ergebnis: Kunden auf der ganzen Welt - behördliche, industrielle, institutionelle und private Zaunlösungen.



VAN MERKSTEIJN FENCES

QUALITY MEETS SECURITY

ALMELO | THE NETHERLANDS | VMFENCES.COM

NEU:

ZAUNTOR VM CLASSIC

1 & 2 FLÜGELIG



VAN MERKSTEIJN FENCES

QUALITY MEETS SECURITY



Das **Zauntor VM Classic** ist die ideale Ergänzung zu unserem VM Doppelstabzaun aus feuerverzinkten Drähten. **Topmarke NR.1 im Zaunmarkt.** Gefertigt wird das Tor in unserem **modernen Werk in Almelo (Niederlande)** - mit höchsten Qualitätsstandards und langjähriger Erfahrung in der Metallverarbeitung.

So stellen wir sicher, dass jedes Tor langlebig, stabil und passgenau ist. Es überzeugt durch ein hervorragendes Preis-Leistungs-Verhältnis und eignet sich gleichermaßen für den privaten wie auch den gewerblichen Einsatz.

Dank seiner stabilen Konstruktion bietet das **VM Classic Tor** langfristige Sicherheit und Funktionalität. Ausgestattet ist das VM Classic-Tor mit einem hochwertigen Rahmenschloß aus Edelstahl, einem Anschlagblech sowie Scharnieren - Alles aus dem Hause **Locinox**.

Ob für Einfahrten, Gärten oder gewerbliche Zufahrten - das **VM Classic Zauntor** bietet Ihnen zuverlässige Sicherheit und ein professionelles Erscheinungsbild.



ZAUNTOR VM CLASSIC - 1 FLÜGELIG

TECHNISCHE SPEZIFIKATIONEN:

- Torfüllung: Doppelstabmatte Leicht VD / MW 50 x 200 mm
- Höhe: 600 - 2.400 mm (in 200-mm-Schritten)
- Rahmen: 60 x 40 mm
- Schloss: Locinox Rahmenschloß / Drückergarnitur
- Öffnungswinkel: 180 Grad

Breite	Torpfosten (mit Kunststoffkappe)
1.000 mm	60 x 60 x 2 mm
1.250 mm	60 x 60 x 2 mm
1.500 mm	80 x 80 x 2 mm

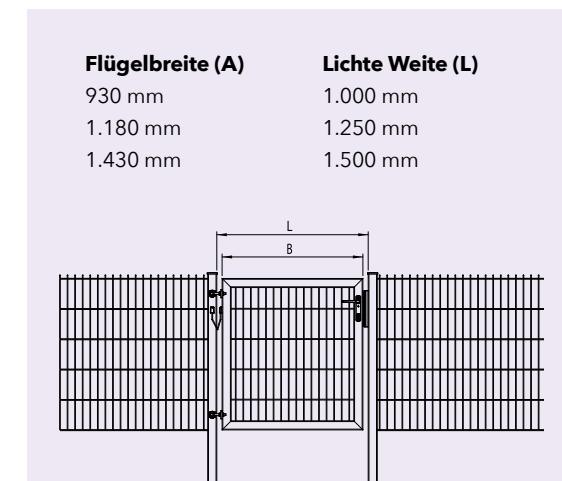

ZAUNTOR VM CLASSIC - 2 FLÜGELIG

TECHNISCHE SPEZIFIKATIONEN:

- Torfüllung: Doppelstabmatte Leicht VD / MW 50 x 200 mm
- Höhe: 600 - 2.400 mm (in 200-mm-Schritten)
- Rahmen: 60 x 40 mm
- Schloss: Locinox Rahmenschloß / Drückergarnitur
- Öffnungswinkel: 180 Grad

Breite	Torpfosten (mit Kunststoffkappe)
2.000	60 x 60 x 2 mm
3.000	80 x 80 x 3 mm
4.000	100 x 100 x 2 mm
5.000	100 x 100 x 2 mm

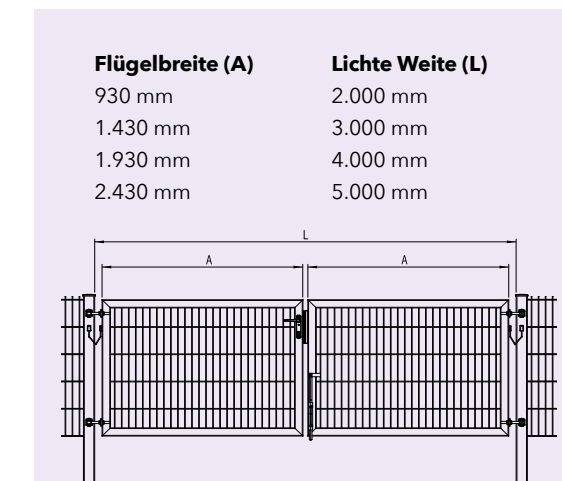

MÖGLICHE OBERFLÄCHEN:

Die Rahmen und Pfosten des Zauntors **VM Classic** werden aus feuerverzinktem Stahl gemäß DIN EN 10346 gefertigt - und bieten dadurch optimalen Schutz vor Korrosion. Nach dem Schweißvorgang erfolgt eine chemische Vorbehandlung der Tor- und Pfostenbauteile in unserer modernen Beschichtungsanlage. Dabei wird eine spezielle Konversionsschicht aufgetragen, die sowohl die Haftung der Pulverbeschichtung verbessert als auch die Schutzwirkung gegen Korrosion deutlich erhöht. Für die Endbeschichtung verwenden wir unser bewährtes **VM-Pulver**, ein hochwertiges Polyesterharz mit exzellenter **UV-Beständigkeit** und **Korrosionsschutz**. Die durchschnittliche Schichtdicke beträgt ca. **100 µm**, was eine dauerhaft widerstandsfähige Oberfläche garantiert. *Hochwertige Verarbeitung für maximale Langlebigkeit produziert in unserem eigenen Werk in Almelo. Unser Zauntor VM Classic ist CE-gekennzeichnet.*

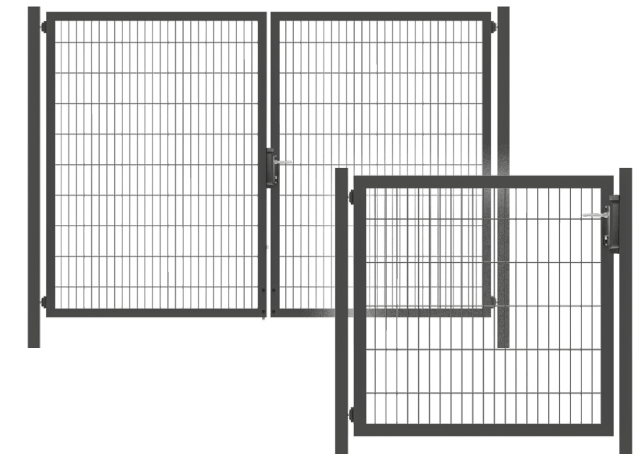

VERPACKUNG & LIEFERUNG:

Alle Komponenten - Rahmen, Pfosten und Zubehörset - werden unmontiert und sicher in Folie verpackt.

STANDARDFARBEN:

DRUCKFARBEN KÖNNEN ABWEICHEN



CE Unsere Produkte sind CE-zertifiziert und erfüllen die geltenden europäischen Sicherheits- und Qualitätsstandards.